

Calio SI DCS – Kombi Sirkülatörü Hız Kontrollü, Yüksek Verimli



80% Enerji
Tasarrufu

Uygulama Alanları:

- Kombi Sistemleri

Daha fazlası için:
www.ksb.com.tr

Calio SI DCS – Kombi Sirkülatörü

Hız Kontrollü, Yüksek Verimli

1 Uygun Maliyet

- Hız kontrolüyle birleştirilmiş yüksek verimli teknoloji sayesinde maksimum işletme maliyeti tasarrufu

2 Kullanım kolaylığı

- Kombi sistemleri için PWM kontrolü
- Plug & Pump, kurulumu ve çalıştırılması kolaydır
- Otomatik rotor blokaj çözme sistemi
- Soft start fonksiyonu
- 6 kutuplu rotor ve optimize edilmiş minimum vuru torku sayesinde minimum ses seviyesi

3 Ekonomik

- Yüksek verimli ıslak rotor EEI < 0,23
- Bakım gerektirmez

4 Güvenilirlik

- Manyetik sorunlarını azaltmak için ferrit mıknatısların kullanılması
- Tamamen kapalı rotor sayesinde artırılmış korozyon koruması
- Entegre elektroniklerle tam motor koruması
- Seramik rulmanlar sayesinde uzun servis ömrü

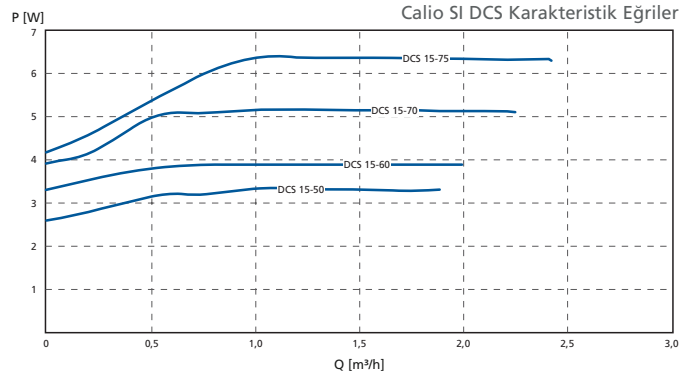
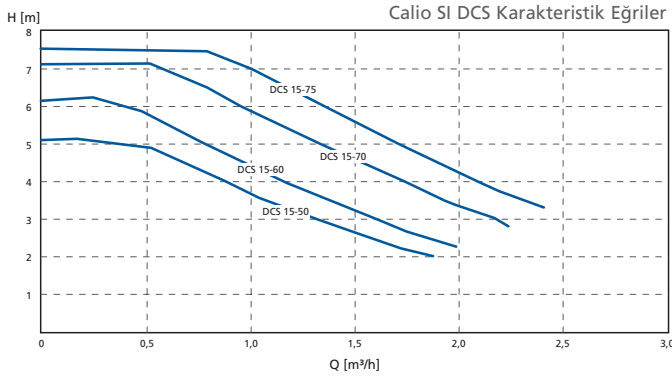

Teknik data

Tip Seri	Calio SI DCS
Debi	2,4 m³/h'e kadar
Basma Yüksekliği	7,5 m'ye kadar
Akışkan Sıcaklığı	-10 ile +95 °C arası
Ortam Sıcaklığı	0 ile +70 °C arası
Operasyon Basıncı	PN6
Ses seviyesi	< 43 dB
Koruma sınıfı	IP 44
EEI	< 0,23

Model	V/Hz	Q(m³/h)	H(m)	P(W)	I(A)	Uzunluk
DCS 15-75	230/50	2,40	7,50	62,00	0,53	130 mm
DCS 15-70	230/50	2,25	7,00	52,00	0,45	130 mm
DCS 15-60	230/50	2,00	6,00	39,00	0,35	130 mm
DCS 15-50	230/50	1,90	5,00	33,00	0,29	130 mm

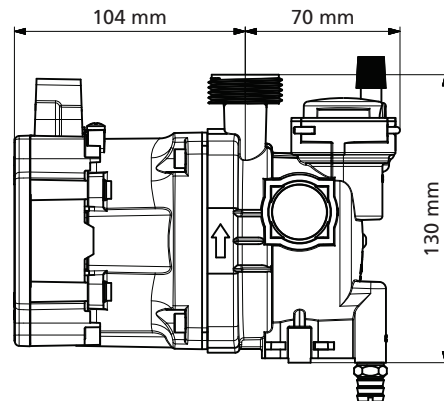
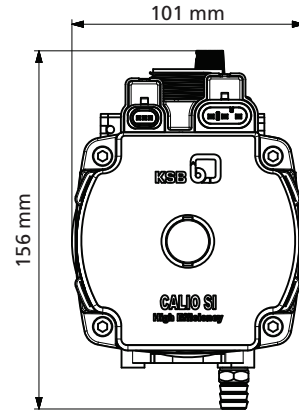

KSB Pompa Armatür San. ve Tic. A.Ş.

ANKARA : Mahatma Gandhi Cad. No:54 • Gaziosmanpaşa • 06680

Tel: +90 312 437 11 75 • Faks: +90 312 437 65 37 • e-mail: ankara@ksb.com.tr

İSTANBUL : Oruçreis Mah. Tekstil Kent Sok. No:12A D:084 İç Kapı No:2 Koza Plaza B Blok • Esenler

Tel: +90 212 272 71 72 • Faks: +90 212 272 75 55

www.ksb.com.tr